



Balgsaugplatten Softgrip - Serie SBPL-SG



Produktbeschreibung

Saugplatte mit 1,5 Balgen für schonendes Handling schwerer, aber empfindlicher Produkte (z.B. Glasplatten). Unterteilte Abstützflächen verhindern Verformung des Produktes und geben festen Halt. Zusätzliche Sicherheitsdichtlippe auf dem Abstützblock positioniert das Produkt orthogonal zum Boden. Anschluss über formschlüssig eingeklippte ALU-Platte.

Nutzen

- > Sehr schonendes Handling durch weiche Dichtlippe und leicht einfedernden Balg
- > Pendeln des Produktes wird durch Abstützblock und Sicherheitsdichtlippe verhindert
- > Kostengünstiger Wechsel verschlissener Dichtungen

Technische Daten

Art.-Nr.	Typ / Lippenabmessung		Gewicht [g]	Material / Farbe	Anzahl Balgen
22.150.109._*	SBPL-SG-150	28	353	NBR (sw)	1,5
22.210.115._*	SBPL-SG-210	32	860	NBR (sw)	1,5

Zubehör

Art.-Nr.	Passende Ersatzsauger
22.150.109._*	23.150.090._*
22.210.115._*	23.210.009._*

Abmessungen

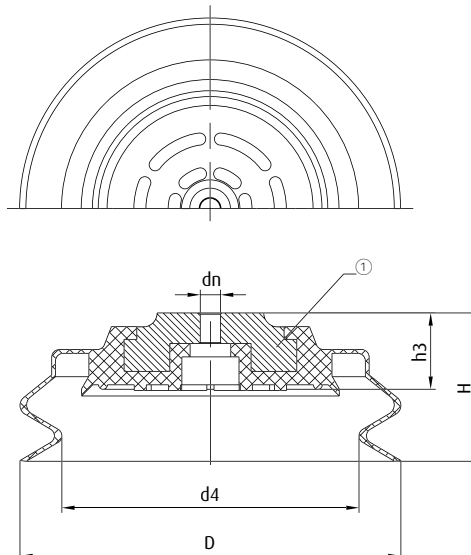

① = Aluminium

Art.-Nr.	Ø D [mm]	Ø d4 [mm]	Ø dn [mm]	H [mm]	h3 [mm]
22.150.109._*	150	117	8	58	30
22.210.115._*	212	180	8	65	31

* Die Art.-Nr. bei Bestellung mit entsprechendem Materialcode ergänzen. Sie finden diesen unter www.fipa.com